

Pompa Freno Radiale CNC ø15 x 20  
 Billet Brake Master Cylinder ø15 x 20  
 Bomba de freno CNC ø15 x 20

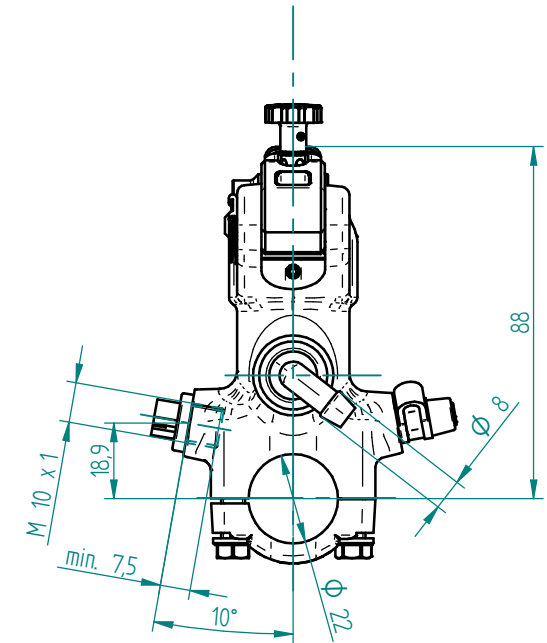
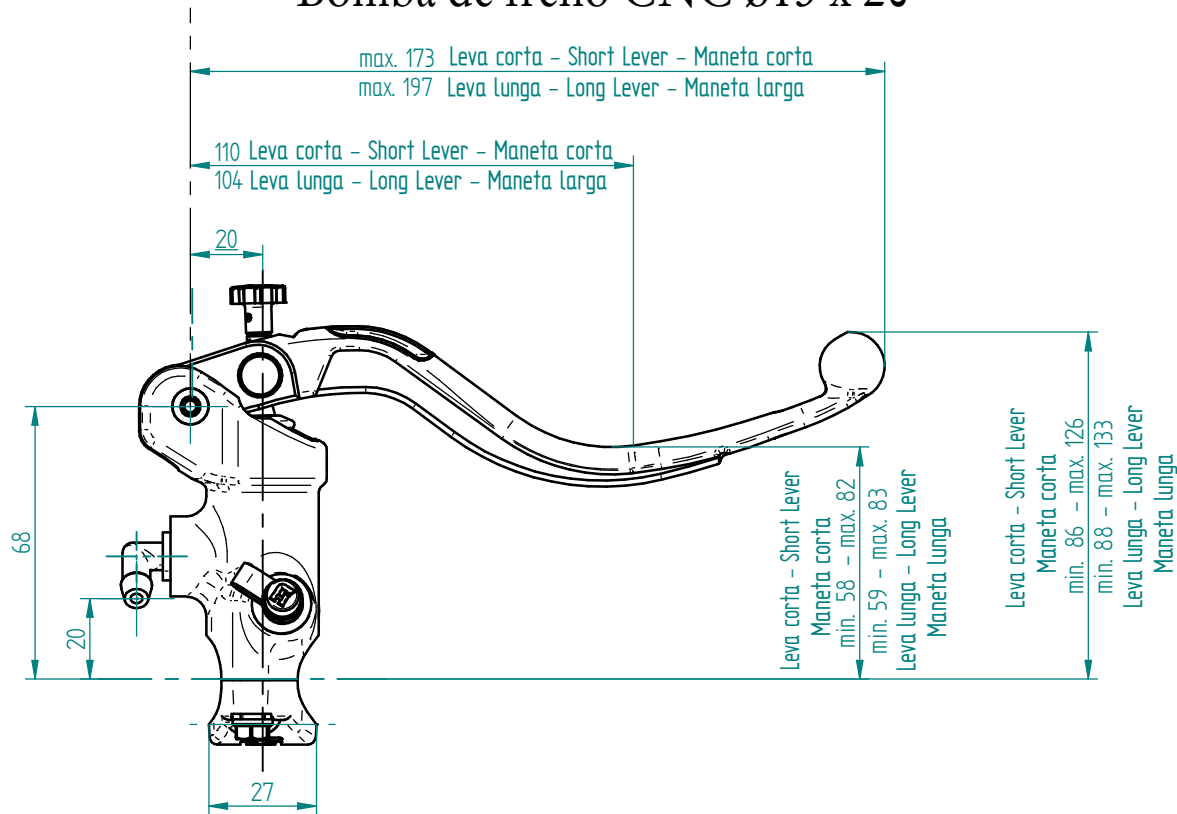

Specifiche tecniche : Technical details : Especificaciones tecnicas :

lavorazione dal pieno CNC

Diametro Pistone: 15 mm

Interasse: 20 mm

Tipo Leva: fissa

Viteria: acciaio zincato

Cavallotto: disassato

Misura attacco tubi freno: M10x1

Serbatoio Olio: non incluso

Olio consigliato: DOT4

Fully billet machined

Piston Diameter: 15 mm

Distance: 20 mm

Level: fix

Screws: stainless steel

Offset handlebar clamp

Brake hose screw pitch: M10x1

Oil tank: not included

Recommended braking fluid: DOT4

mecanizado de solidos CNC

Diametro del piston: 15 mm

Distancia entre ejes: 20 mm

Tipo de maneta: fija

Tornillos: acero galvanizado

Perno en U: desplazado

Tamano de conexion de la manguera de freno: M10x1

Tanque de aceite: no incluido

Aceite recomendado: DOT4

**ALCOSSATO**

**CY071**